

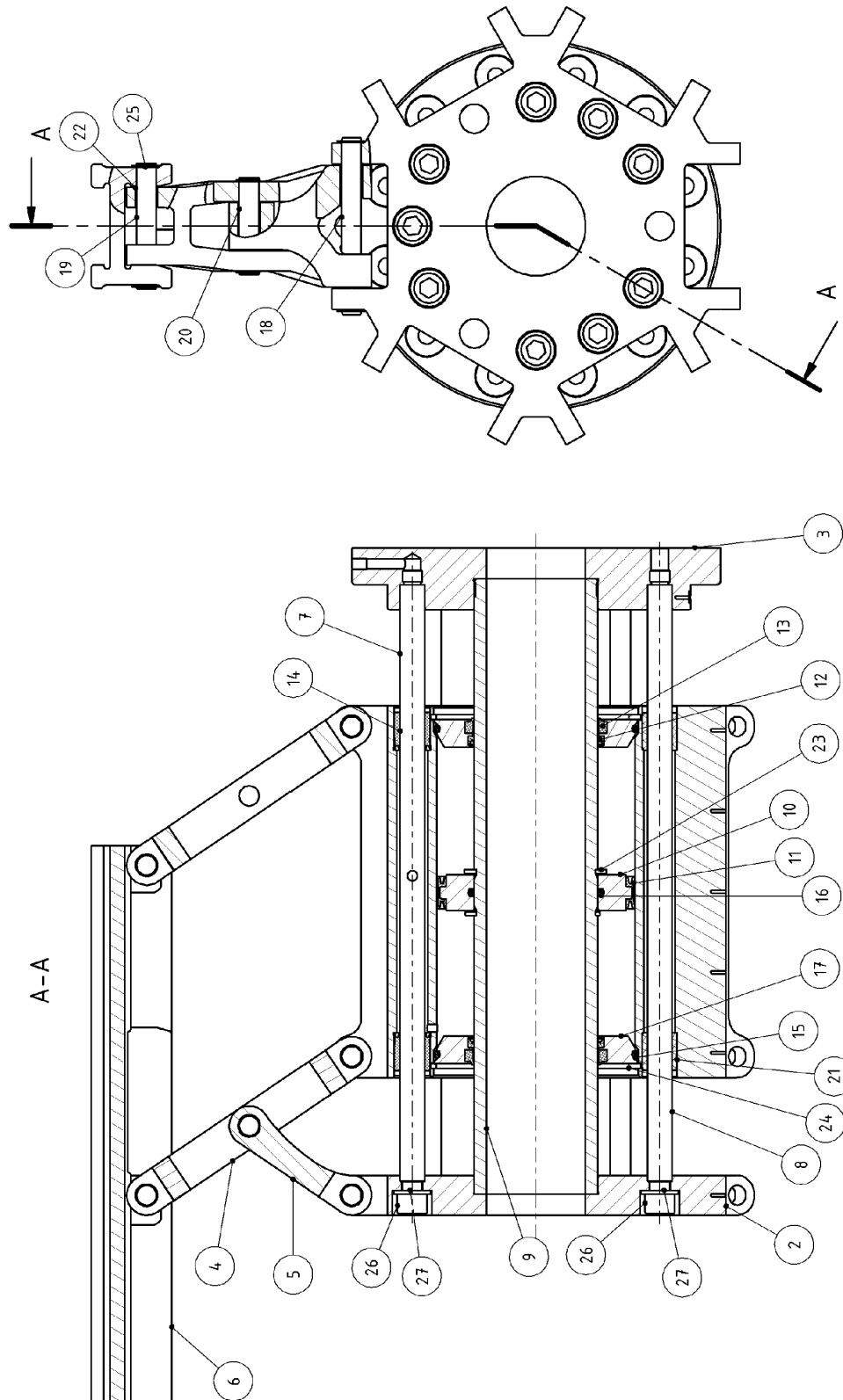

Zusammenbauzeichnung (Typ: C116)



Hausanschrift:

GMG – Gesellschaft für modulare Greifersysteme mbH
Rodinger Weg 8H • D-59494 Soest

Telefon:

+49 (0)2921 - 4062

Telefax:

+49 (0)2921 - 4042

E-Mail:

info@gmg-system.com

Homepage:

http://www.gmg-system.com

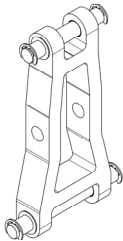
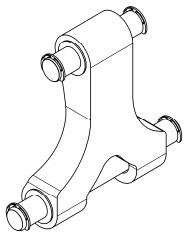
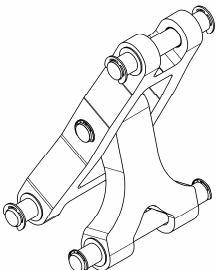

Pos. 4, 5		Lenker, Kurbel, Kurbeltrieb		
Artikel	Komponente	Ident.	Lieferumfang	
Lenker	02	LE16	Lenker (4), Lagerbuchsen (22), Lagerbolzen (18 + 19) und Sicherungsscheibe (25) komplett montiert	
Kurbel	03	KU16	Kurbel (5), Lagerbuchsen (22), Lagerbolzen (18 + 20) und Sicherungsscheibe (25), komplett montiert	
Kurbeltrieb	51	KT16	Lenker (4), Kurbel (5), Lagerbuchsen (22), Lagerbolzen (18 - 20) und Sicherungsscheibe (25), komplett montiert	

Bestellnummer:

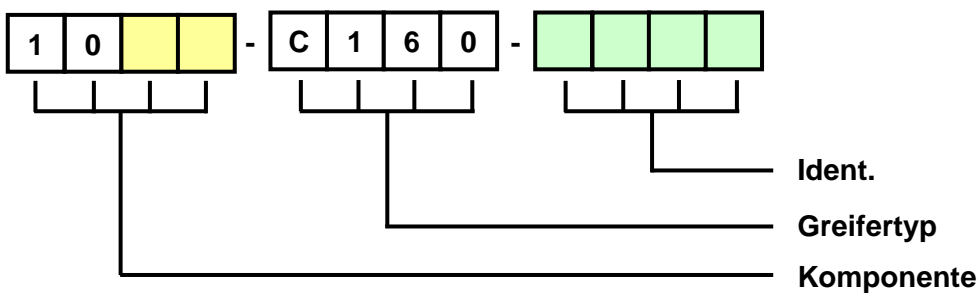

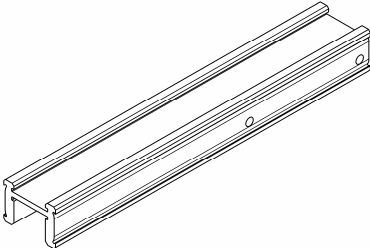
Pos. 6		Finger				
Fingerlänge		Bewegungsform				
Längenmaß (F) [mm]	Kennziffer	Fingerbewegung	Bohrungsabstand (H) [mm]	(G) [mm]		Kennzeichen
0	000	Parallel offen Parallel zu	268	16		A
100	100	Parallel offen Konisch zu	332			B
200	200	Konisch offen Konisch zu	475			C
300	300					
400	400					
Sonderlänge	Maß (F) in mm					
Fingerausführung						
Ohne Bohrung					00	
Mit Bohrung					01	

Bestellnummer:

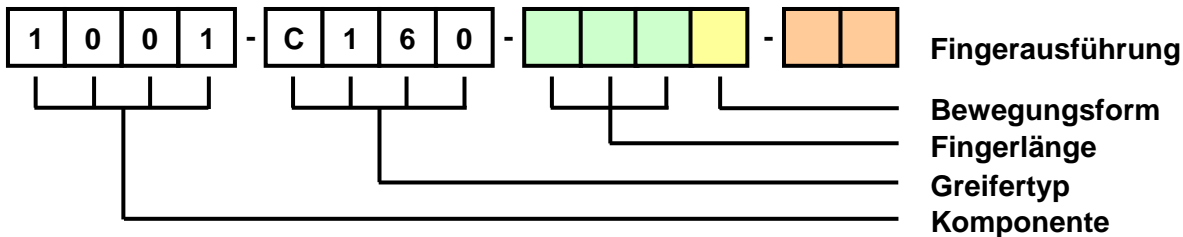

Pos. 14, 15, 16	Lagerbolzen		
-----------------	-------------	--	--

Artikel	Komponente	Ident.	Lieferumfang
Lagerbolzen	01	B161	Lagerbolzen (18) und Sicherungsscheibe (25)
Lagerbolzen	02	B162	Lagerbolzen (19) und Sicherungsscheibe (25)
Lagerbolzen	03	B163	Lagerbolzen (20) und Sicherungsscheibe (25)

Bestellnummer:

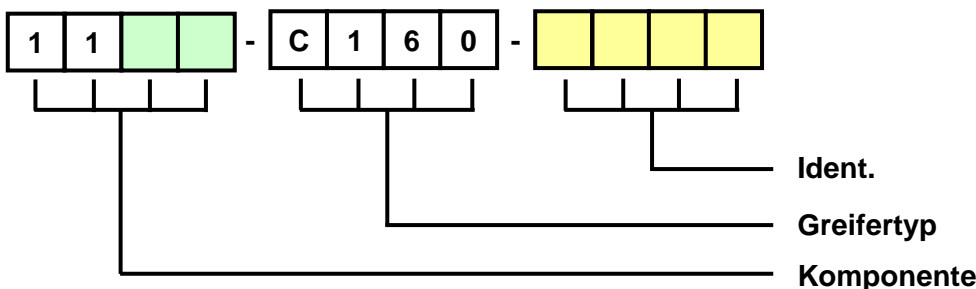

Ersatzteilpaket 1 (Kolbeneinheit)

Positions-Nr.	Artikel	Menge	Bestellnummer: 1080-C116-KE16
10	Zylinderkolben	1	
9	Kolbenrohr	1	
11	Kolbendichtung	1	
16	O-Ring	1	
23	Sicherungsring	2	

Ersatzteilpaket 2 (Zylinderdeckel)

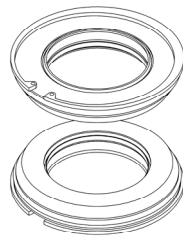
Positions-Nr.	Artikel	Menge	Bestellnummer: 1081-C116-ZD16
17	Zylinderdeckel	2	
12	Dichtring	2	
13	Abstreifring	2	
15	O-Ring	2	
24	Sicherungsring	2	

Ersatzteilpaket 3 (Führungsstangen)

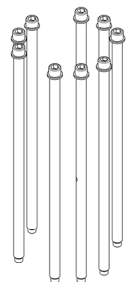
Positions-Nr.	Artikel	Menge	Bestellnummer: 1082-C116-FS16
7	Führungsstange mit Bohrung	2	
8	Führungsstange	7	
26	Zylinderschraube	9	
27	Spannscheibe	9	

Ersatzteilpaket 4 (Kopfplatte)

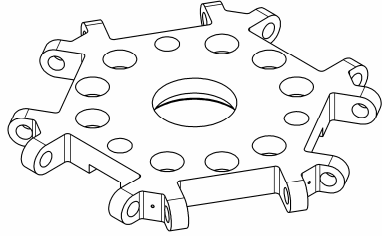
Positions-Nr.	Artikel	Menge	Bestellnummer: 1083-C110-KP10
2	Kopfplatte	1	

Dichtungssatz 16

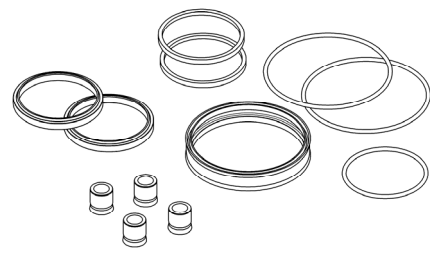
Positions-Nr.	Artikel	Menge	Bestellnummer: 1090-C116-DS16
11	Kolbendichtung	1	
12	Dichtring	2	
13	Abstreifring	2	
14	Kombi-Element	4	
15	O-Ring	2	
16	O-Ring	1	

Gasfeder (Objektsicherung)

Lieferumfang	Kraft [N]	Bestellnummer
Gasfeder inkl. Bundmutter (2x) vormontiert	700	1006-C116-GF70

Stoßdämpfer

Lieferumfang	Bestellnummer
Stoßdämpfer mit Kappe und Mutter	1004-C116-SD16

Signalgeber

Lieferumfang	Bestellnummer
Signalgeber (PNP) mit Verlängerung	1049-C116-PN01
Signalgeber (PNP) ohne Verlängerung	1049-C116-PN00



Signalgeberpaket

Lieferumfang	Bestellnummer
1 Signalgeber (PNP) mit Verlängerung, Magnet mit Halterungen, Befestigungsschiene mit Halterungen für mind. 2 Signalgeber, Befestigungsschrauben	1050-C116-PN01
1 Signalgeber (PNP) ohne Verlängerung, Magnet mit Halterungen, Befestigungsschiene mit Halterungen für mind. 2 Signalgeber, Befestigungsschrauben	1050-C116-PN00

Befestigungselemente für Signalgeber

Lieferumfang	Bestellnummer
Magnet mit Halterungen, Befestigungsschiene mit Halterungen für mind. 2 Signalgeber, Befestigungsschrauben	1005-C116-BESG

Es gelten ausschließlich unsere Verkaufs-, Liefer- und Zahlungsbedingungen.
 Bitte haben Sie Verständnis, dass alle Preise und Lieferzeiten nur auf Anfrage gegeben werden können.
 Fehler bzw. Irrtümer nicht ausgeschlossen!